

Frá Orkubú Vestfjarða 19 mars 2018

Óskum eftir að fá graftarleyfi frá Borholu Orkubú Vestfjarða í Reykjanesi að Rafstöðvarhúsi OV í Reykjanesi, samkvæmt fyrirbyggjandi teikningu.

f/h Orkubú Vestfjarða

Kristján Pálsson verkefnastjóri.

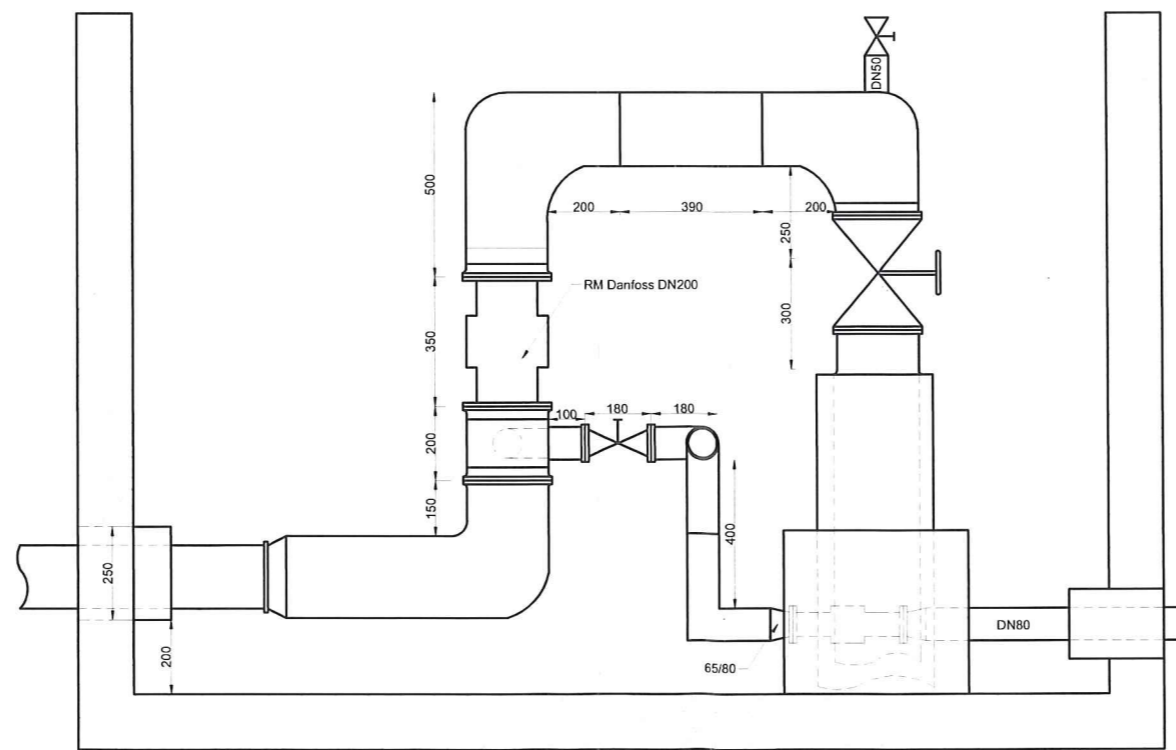
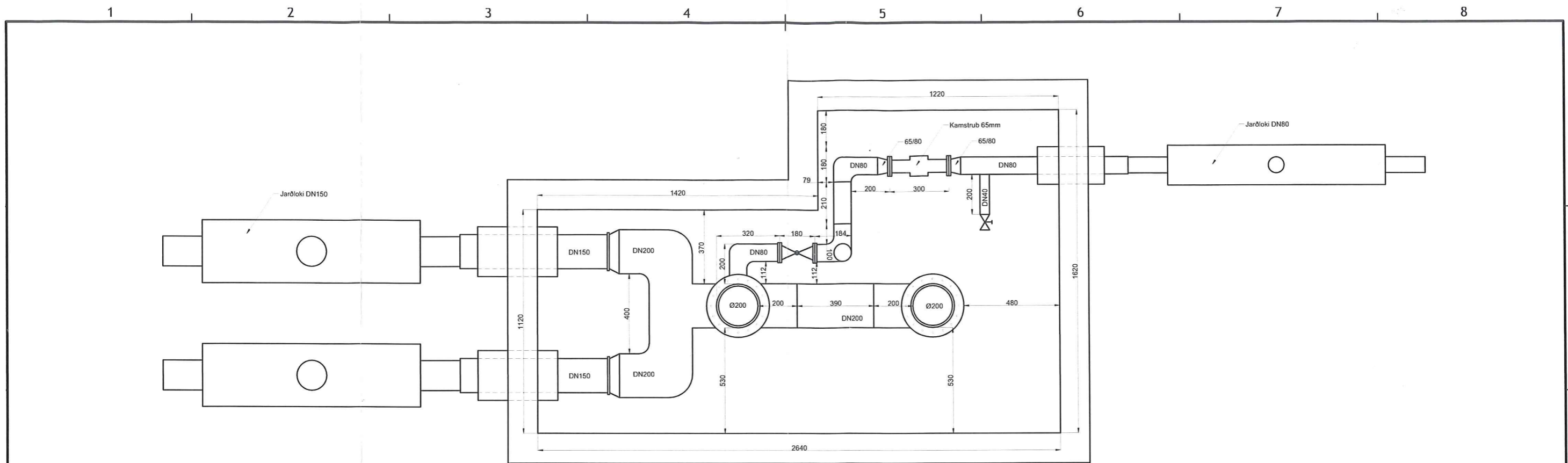

Útg	Tegund	Ath	Samþ	Dags	 <b>Borhola Reykjanesi</b>	Dags.	Blað
						Verknúmer 8384	14.11.2017
						Skráarnafn í Vault:	1:20
						NKOV:	Blaðstærð
							A3
							DCC

Skurður frá borholu Reykjanesi að Rafstöð OV.  
Lögnin kemur inn í húsið við inngang.

Lagnir verða rafmagnsheimtaug 10q,  
stýristrengur og eitt hitaveiturör 32/110mm

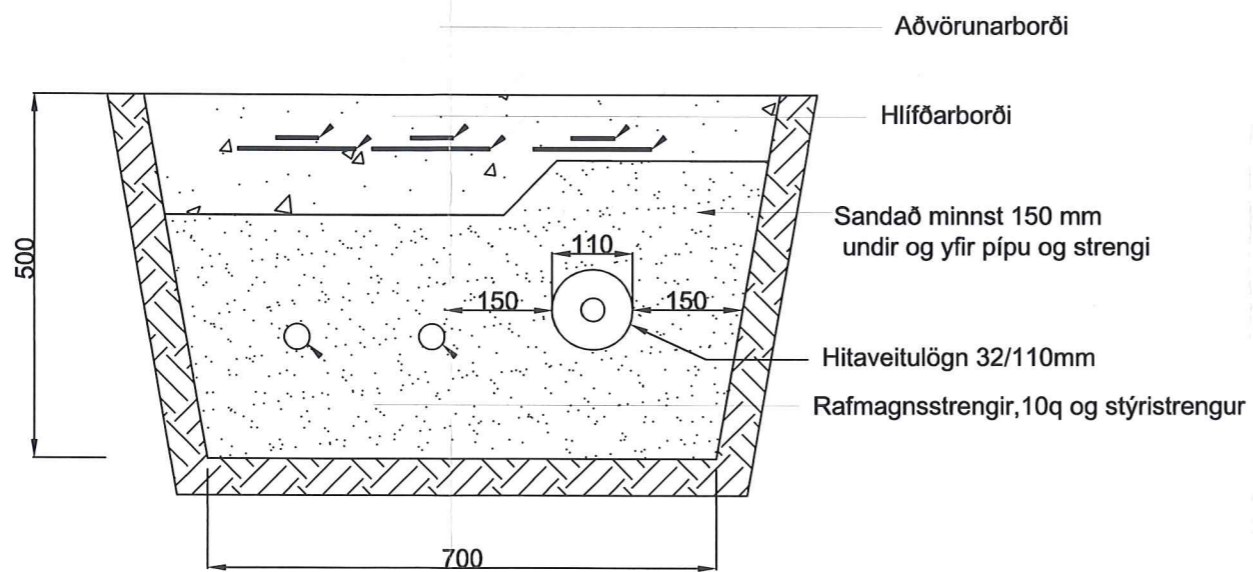

Útg	Tegund	Ath	Samþ	Dags

 Orkubú Vestfjarða ohf.	<b>Lagnir Reykjanesi</b> Skurður frá borholu Reykjanesi að Rafstöð OV		Dags. 21.02.2018	Blað M.kv.
	Verknúmer 8595	Skráarnafn í Vault: T:/Teikning/Djúp/Reykjanes/Verk 8595.dwg	NKOV:	Hannað KP
			Teiknað OB	DCC

Halldór Halldórsson, bærstjóri f.h. bærstjórnar Ísafjarðarbæjar (kt. 540596-2639), sem leigusali, og Rnes ehf (kt. 530303-2330), sem leigutaki gera með sér svo felldan

## GRUNNLEIGUSAMNING

### 1. grein

Leigusali selur leigutaka á leigu 15.000 fermetra lóð (landnr. 141591), á Reykjanesi við Ísafjarðardjúp, sbr. meðfylgjandi afstöðumynd dags. 25. september 2007. Á lóðinni eru eftirtaldar fasteignir (númer og notkun skv. skrá Fasteignamats ríkisins): 212-7437 sem er sláturhús (mhl. 01), dæluhús (mhl. 02), sjótankur (mhl. 03). Lóðin er leigð með þeim kjörum sem fyrir er haft í eftirfarandi greinum:

### 2. grein

Lóðin skal látin á leigu til 10. júní 2029 og er leigutaka heimilt að selja og veðsetja leigurétt sinn, einan sér með þeim réttindum, sem lóðinni fylgja eða ásamt húsum og mannvirkjum á lóðinni. Réttur veðhafa til veðsins skal haldast að öllu leyti óskertur, þótt leigutaki brjóti skuldbindingar þær, sem hann hefur undirgengist gagnvart lóðareigenda með leigusamningnum.

### 3. grein

Leigutaki greiðir alla skatta og gjöld til opinberra þarfa sem lögð eru, eða kunna að verða á hina leigðu lóð. Leigutaki greiðir kostnað við þinglestur á leigusamningi.

### 4. grein

Ársleiga af lóðinni skal vera 3,0% - þrjú af hundraði - af fasteignamati lóðarinnar, eins og ákveðið er á hverjum tíma. Leigan er háð þeim ákvörðunum bærstjórnar sem í gildi eru á hverjum tíma. Leiguna skal greiða á skrifstofu bærstjórans á Ísafirði og eru gjalddagar 12. janúar, 1. febrúar, 1. mars, 1. apríl og 1. maí ár hvert, fyrir árið sem fer í hönd, eða skv. ákvörðun bærstjórnar á hverjum tíma. Sé leigan ekki greidd á gjalddaga reiknast dráttarvextir 1. hvers mánaðar þar á eftir, eða skv. ákvörðun bærstjórnar á hverjum tíma. Dráttarvextir skulu reiknast eins og þeir eru á hverjum tíma. Fyrir lóðarleigunni og dráttarvöxtum er lögtaksréttur skv. lögum frá 16. desember 1885. Leigutaki og veðhafi eru skildir að hlíta því, er í lög verða sett ákvæði að leiga gangi á undan veðskuldum, sem á eigninni hvíla.

## 5. grein

Með samningi þessu fellur lóðaleigusamningar, dags. 26. febrúar 1988, úr gildi sem gerður var milli Ísafjarðarkaupstaðar og Íslax um þetta sama landsvæði.

## 6. grein

Af samningi þessum skulu gerð þrjú samrit og heldur hvor aðili sínu eintaki og eitt til þinglýsingar.

Ísafirði, 25. september 2007

Vottar að dagsetningu, fjárræði og undirskrift aðila:

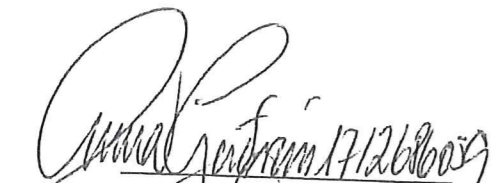
  
nafi og kennitala

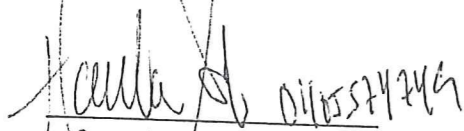
  
nafi og kennitala

f.h. bæjarstjórnar Ísafjarðarbæjar,

  
sem leigusali:

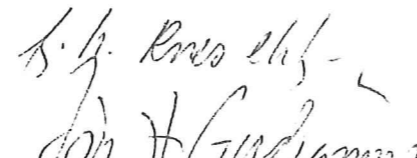
  
sem leigutaki

F 001224/2007  
Skjal nr.  
Móttakið til þinglýsingar  
25. sep. 2007  
Frumrit stimplað  
með kr. 3.040

INNFÆRT  
26 SEP 2007  
SÝSLUMAÐURINN A ÍSAFIRÐI



ÍSAFJARDARBER  
TÆKNIDÉLD

Hafnarvegur 1, 400 Ísaförðir; sími: 450 8000 fax: 450 8008

Reykjanes, Súdavíkurhreppi  
Landnúmer: 141591  
Flatarmál: 15.000 m<sup>2</sup>

Staðgreinir: 4803-04-00045080

Mælikvarði: 1/500

Mælt: agg

Ísafirði: 25. september 2007

Teiknað: agg

bláð nr:

01